

Hmotnosti

Provozní hmotnost	8540 kg
Dodatečná hmotnost ocelových pásů	112 kg
Dodatečná hmotnost dlouhé násady	60 kg
Dodatečná hmotnost kloubového výložníku	495 kg
Tlak zem s pneumatikami / ocelovými pásy	38.20/38.40

Motor

Výrobce / model	Yanmar / 4TNV98C-VDB8
Palivo	Motorová nafta
Počet válců	4
Zdvihový objem	3319 cm ³
Maximální čistý výkon (ISO 9249)	44.3 kW
Maximální čistý krouticí moment (ISO 9249)	241.0 Nm

Hydraulický systém

Typ čerpadla	Jedno tandemové axiální pístové čerpadlo poháněné motorem a jedno zubové čerpadlo poháněné motorem
Výkon pístového čerpadla	151.00 L/min
Průtok přídavné hydrauliky	95.00 L/min
Maximální tlak v přídavné hydraulice	210.0 bar
Uvolňovací tlak v okruhu nářadí	295.0 bar

Výkon

Rypná síla, násada (ISO 6015)	43900 N
Rypná síla, dlouhá násada (ISO 6015)	36600 N
Rypná síla, lžice (ISO 6015)	64700 N
Tažná síla	64700 N
Nízká pojezdová rychlost	2.7 km/h
Vysoká pojezdová rychlost	4.7 km/h

Mechanismus otoče

Otočení výložníku, doleva	70.0°
Otočení výložníku, doprava	55.0°
Rychlost otáčení	9.5 RPM

Provozní náplně

Chladicí systém	10.00 L
Mazání motoru plus olejový filtr	10.20 L
Palivová nádrž	110.00 L
Nádrž hydraulického oleje	87.00 L
Hydraulický systém	148.00 L

Prostředí

Hladina hluku LpA (Směrnice EU 2006/42/EC)	71 dB(A)
Hladina hluku LWA (Směrnice EU 2000/14/EC)	98 dB(A)
Vibrace působící na tělo obsluhy (ISO 2631-1)	0.32 ms ⁻²
Vibrace působící na ruce a paže obsluhy (ISO 5349-1)	0.82 ms ⁻²

Standardní vybavení

2,300 mm dozerová radlice	Bezpečnostní ventily výložníku a ramena
450 mm pryžové pásy	Kabeláž pro maják
LCD obrazovka 5,7 palce	Plně nastavitelná klimatizace
Monitor motoru/hydrauliky s funkcí vypnutí	Výstražné zařízení při přetížení
Jednoduché ovládání přídavné hydrauliky	Sluneční clona
Uzamčení ovládací konzoly	Levé zpětné zrcátko
Joystickové ovládání hydrauliky	Elektrické čerpadlo pro tankování
Dvourychlostní pojezd	Automatický volnoběh
Uzamykatelný úložný prostor	Automatická pojezdová převodovka
Klakson	Přídavná hydraulika (1. a 2. okruh)
Pracovní světla	Vedení přídavné hydrauliky na ramenu s rychlospojkami
Samonavíjecí bezpečnostní pás	Záruka: 24 měsíců, 2000 hodin (podle toho, co nastane dříve)
Odpružené sedadlo s vysokým opěradlem	Výstraha při pohybu
Konzole s dopředu/vzad nastavitelným výtlakem	

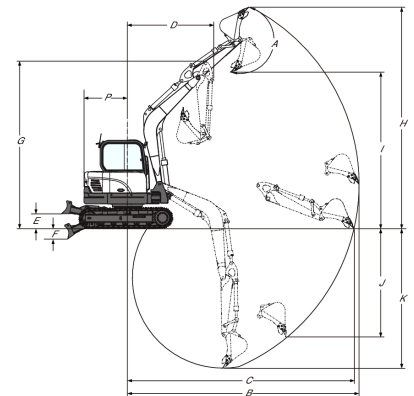
Pracovní rozsah

(Values with a *** are for the long dipperstick; Values with **** are for the articulated boom)

(A)	182.0°	(G)	5007.0 mm
(B)	6915.0 mm	(H)	6630.0 mm
(B*)	7430.0 mm	(H*)	6980.0 mm
(B**)	7180.0 mm	(H**)	7380.0 mm
(C)	6765.0 mm	(I)	4645.0 mm
(C*)	7295.0 mm	(I*)	4995.0 mm
(C**)	7035.0 mm	(I**)	5365.0 mm
(D)	2550.0 mm	(J)	3245.0 mm
(D*)	2635.0 mm	(J*)	3755.0 mm
(E)	437.0 mm	(J**)	3550.0 mm
(E**)	408.0 mm	(K)	4175.0 mm
(F)	304.0 mm	(K*)	4725.0 mm
(F**)	304.0 mm	(K**)	4100.0 mm

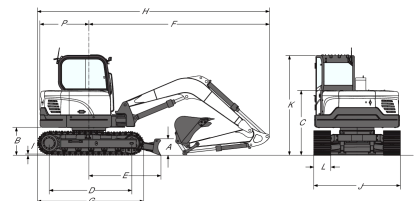
Rozměry

Values with a *** are for the long dipperstick; Values with **** are for the articulated boom

(A)	408.0 mm	(H)	6165.0 mm
(A**)	5891.0 mm	(H*)	6265.0 mm
(B)	735.0 mm	(I)	26.0 mm
(C)	1715.0 mm	(J)	2300.0 mm
(C**)	1361.0 mm	(K)	2640.0 mm
(D)	2200.0 mm	(L)	450.0 mm
(D**)	4521.0 mm	(M)	704.0 mm
(E)	1910.0 mm	(N)	837.0 mm
(E**)	2604.0 mm	(O)	2550.0 mm
(E*)	2737.0 mm	(P)	1300.0 mm
(F)	4785.0 mm	(Q)	2166.0 mm
(G)	2825.0 mm		

Možnosti

Ocelové pásy	Dlouhá násada
Hydraulické vedení třetí hydrauliky (vedení trubek pro drápák)	Kruhový výložník